

УПРАВЛЕНИЕ ОБРАЗОВАНИЯ АДМИНИСТРАЦИИ  
МУНИЦИПАЛЬНОГО ОБРАЗОВАНИЯ ГОРОД АРМАВИР

МУНИЦИПАЛЬНОЕ БЮДЖЕТНОЕ УЧРЕЖДЕНИЕ ДОПОЛНИТЕЛЬНОГО  
ОБРАЗОВАНИЯ «ЦЕНТР ДЕТСКОГО ТВОРЧЕСТВА»

Принята на заседании  
педагогического совета МБУДО ЦДТ  
От 29.08 2025 г.  
Протокол № 1



Утверждаю  
директор МБУДО ЦДТ  
А. Н. Минин  
2025 г.

ДОПОЛНИТЕЛЬНАЯ ОБЩЕОБРАЗОВАТЕЛЬНАЯ  
ОБЩЕРАЗВИВАЮЩАЯ ПРОГРАММА  
ХУДОЖЕСТВЕННОЙ НАПРАВЛЕННОСТИ  
«Художественная школа студия»  
«Рисунок»

Уровень программы: базовый

Срок реализации программы: 4 года: (1 год – 72 ч.; 2 год – 72 ч.; 3 год – 108 ч.; 4 год – 108 ч.)

Возрастная категория: от 8 до 18 лет

Форма обучения: очная, дистанционная

Вид программы: модифицированная

Программа реализуется на бюджетной основе

ID-номер Программы в Навигаторе: 8683

Автор составитель:  
Кудрич Елена Валентиновна  
Лакота Татьяна Владимировна  
Прокопенко Виктория Владиславовна  
педагоги дополнительного образования

г. Армавир, 2025 г.

## ПАСПОРТ

### дополнительной общеразвивающей общеобразовательной программы «Рисунок».

#### Направленность программы – художественная.

Наименование муниципалитета	г. Армавир
Наименование организации	МБУДО «Центр детского творчества»
ID-номер программы в АИС «Навигатор»	8683
Полное наименование программы	Дополнительная общеобразовательная общеразвивающая программа «Рисунок»
Механизм финансирования (в условиях социального заказа, муниципальное задание, в не бюджет)	Муниципальное задание – 4года:(1год – 72 ч.; 2 год – 72 ч.; 3 год – 108 ч.; 4 год – 108 ч.)
ФИО автора программы	Кудрич Елена Валентиновна Лакота Татьяна Владимировна Прокопенко Виктория Владиславовна
Краткое описание программы	Учебный предмет «Рисунок» - это определенная система обучения и воспитания, система планомерного изложения знаний и последовательного развития умений и навыков. Программа по рисунку включает целый ряд теоретических и практических заданий. Эти задания помогают познать и осмыслить окружающий мир, понять закономерность строения форм природы и овладеть навыками графического изображения
Форма обучения	Очная
Уровень содержания	Базовый
Продолжительность освоения (объем)	4 года – 360 часов
Возрастная категория	от 8 до 18 лет
Цель программы	художественно-эстетическое развитие личности, раскрытие творческого потенциала, приобретение в процессе освоения программы художественно-исполнительских и теоретических знаний, умений и навыков по учебному предмету, а также подготовка одаренных детей к поступлению в образовательные учреждения, реализующие профессиональные образовательные программы в области

	изобразительного искусства.
Задачи программы	<ul style="list-style-type: none"> <li>- освоение терминологии предмета «Рисунок»;</li> <li>- приобретение умений грамотно изображать графическими средствами с натуры и по памяти предметы окружающего мира;</li> <li>- формирование умения создавать художественный образ в рисунке на основе решения технических и творческих задач;</li> <li>- приобретение навыков работы с подготовительными материалами: набросками, зарисовками, эскизами;</li> <li>- формирование навыков передачи объема и формы, четкой конструкции предметов, передачи их материальности, фактуры с выявлением планов, на которых они расположены.</li> </ul>
Ожидаемые результаты	<p>Должен знать:</p> <ul style="list-style-type: none"> <li>- особенности линейной и воздушной перспективы;</li> <li>- закономерности композиционного строения рисунка;</li> <li>- выразительные особенности графических материалов;</li> <li>- особенности конструктивно-геометрического строения, формы предметов;</li> <li>- различные жанры рисунка.</li> </ul> <p>Должен уметь:</p> <ul style="list-style-type: none"> <li>- владеть техническими приемами выполнения рисунка;</li> <li>- пользоваться графическими материалами;</li> <li>- проводить, простейший, анализ конструктивно-анатомического строения фигуры человека, животных и птиц.</li> </ul>
Особые условия (доступность для детей с ОВЗ)	Нет
Возможность реализации в сетевой форме	Да
Возможность реализации в электронном формате с применением дистанционных технологий	Возможна
Материально-техническая база	<p>Помещение:</p> <p>учебный кабинет, оформленный в соответствии с профилем проводимых занятий и оборудованный в соответствии с санитарными нормами</p> <p>Специальное оборудование: мольберты, подставки для натюрмортов, столы, софиты.</p> <p>Методический материал:</p>

	<ul style="list-style-type: none"><li>- методические пособия,</li><li>- репродукции по темам из книг и журналов,</li><li>- папки с образцами детских рисунков</li><li>- гипсовые орнаменты розетки</li><li>- гипсовые античные головы</li><li>- различные предметы быта для натюрмортов</li><li>- гипсовые геометрические фигуры и др.</li></ul>
--	--

## СОДЕРЖАНИЕ

№ п/п	Название тем и разделов	№ стр.
	Паспорт программы	2
	Нормативно-правовые основания для проектирования и реализации дополнительных общеобразовательных общеразвивающих программ	6
	<b>Раздел I. «Комплекс основных характеристик образования: объем, содержание, планируемые результаты»</b>	8
1	Пояснительная записка	8
1.1	Направленность программы	8
1.2	Актуальность, новизна, педагогическая целесообразность	8
1.3	Отличительные особенности программы	8
1.4	Адресат программы	8
1.5	Уровень программы, объем и сроки	9
1.6	Цели и задачи программы	9
1.7	Режим занятий	9
1.8	Формы обучения	10
1.9	Особенности организации образовательного процесса	10
1.10	Содержание программы	11
1.11	Содержание учебно-тематического плана	15
1.12	Планируемые результаты	27
1.13	Формы контроля и подведения итогов реализации программы	27
	<b>Раздел II. Комплекс организационно-педагогических условий, включающий формы аттестации</b>	29
2.1	Календарный учебный график	29
2.2	Раздел программы «Воспитание»	29
2.3	Условия реализации программы	32
2.4	Формы и виды аттестации	33
2.5	Оценочные материалы	33

2.6	Материально-техническое обеспечение программы	34
2.7	Список литературы, ЦОР	35
	Приложение №1 Календарный учебный график	37
	Приложение №2 Оценочные и методические материалы	52

## **Нормативно-правовые основания для проектирования и реализации дополнительных общеобразовательных общеразвивающих программ**

1. Федеральный закон от 29 декабря 2012г.№ 273-ФЗ (ред. от 31.07.2025г.) «Об образовании в Российской Федерации» (с изм. и доп., вступ. в силу 01.09.2025 г.).
2. Федеральный закон от 31.07.2020 г. № 304-ФЗ «О внесении изменений в Федеральный закон «Об образовании в Российской Федерации» по вопросам воспитания обучающихся».
3. Федеральный закон от 29 декабря 2010 г. № 436-ФЗ «О защите детей от информации, причиняющей вред их здоровью и развитию».
4. Указ Президента Российской Федерации от 21.07.2020 № 474 «О национальных целях развития Российской Федерации на период до 2030 года и на перспективу до 2036 года».
5. Концепция развития дополнительного образования детей до 2030 года, утвержденная распоряжением Правительства Российской Федерации от 31 марта 2022 г. № 678-р.
6. Письмо Министерства образования и науки РФ от 18.11.2015 г. № 09-3242 «О направлении методических рекомендаций по проектированию дополнительных общеразвивающих программ (включая разноуровневые программы).
7. Приказ Министерства просвещения РФ от 27 июля 2022 г. № 629 «Об Утверждении Порядка организации и осуществления образовательной деятельности по дополнительным общеобразовательным программам»
8. Постановление Главного государственного санитарного врача Российской Федерации от 28.09.2020 № 28 «Об утверждении санитарных правил СП 2.4. 3648-20 «Санитарно-эпидемиологические требования к организациям воспитания и обучения, отдыха и оздоровления детей и молодежи».
9. Приказ Министерства просвещения РФ от 03.09.2019 г. № 467 «Об Утверждении Целевой модели развития региональных систем дополнительного образования детей» (с изменениями и дополнениями).
10. Приказ Министерства труда и социальной защиты РФ от 22 сентября 2021 № 652н «Об утверждении профессионального стандарта «Педагог дополнительного образования детей и взрослых».
11. Разработка и реализация раздела о воспитании в составе дополнительной общеобразовательной общеразвивающей программы. Методические рекомендации. Институт воспитания.
12. Приказ Министерства образования и науки РФ от 23.08.2017г. № 816 «Об утверждении порядка применения организациями, осуществляющими образовательную деятельность, электронного обучения, дистанционных образовательных технологий при реализации образовательных программ»
13. Краевые методические рекомендации по проектированию дополнительных общеобразовательных общеразвивающих программ, 2024 г.
14. Приказ Министерства науки и высшего образования РФ и Министерства просвещения РФ от 5 августа 2020 г. N 882/391 "Об организации и осуществлении образовательной деятельности при сетевой форме реализации образовательных программ" (с изменениями и дополнениями).
15. Устав МБУДО ЦДТ принят общим собранием трудового коллектива, 30 августа 2019 г., № 5, утверждён приказом управления образования администрации муниципального образования город Армавир от 16 сентября 2019 г. № 670.

## **Раздел I. «Комплекс основных характеристик образования: объем, содержание, планируемые результаты»**

### **1. Пояснительная записка**

Учебный предмет «Рисунок» — это определенная система обучения и воспитания, система планомерного изложения знаний и последовательного развития умений и навыков. Программа по «Рисунку» включает целый ряд теоретических и практических заданий. Эти задания помогают познать и осмыслить окружающий мир, понять закономерность строения форм природы и овладеть навыками графического изображения.

#### **1.1. Направленность**

Направленность дополнительной общеобразовательной общеразвивающей программы «Рисунок» - художественная. Она нацелена на развитие личности ребенка, его свободного творческого самовыражения, предоставляет возможность обогащения внутреннего мира с помощью рисования.

#### **1.2. Актуальность, новизна, педагогическая целесообразность.**

**Актуальность** программы обусловлена ее практической значимостью и что обучение «Рисунку» строится с учетом индивидуальных и психофизиологических особенностей каждого ребенка; дополнительная общеобразовательная общеразвивающая программа «Рисунок» рассматривается как способ развития основных познавательных процессов личности ребенка и его эмоционально-волевой сферы.

Таким образом, данная программа, ориентирована на развитие основных познавательных процессов личности ребенка и его эмоционально-волевой сферы способностей учащихся, является на сегодняшний день достаточно актуальной.

**Новизна** дополнительной образовательной программы «Рисунок» в том, что она основана на комплексном подходе к подготовке учащихся: в процессе обучения дети получают знания о формах и приемах графики. Занятия опираются на наглядность предметов и графическое построение форм.

**Педагогическая целесообразность** данной программы заключается в том, что она способствует формированию творческой и компетентной личности. Освоение учащимися программы способствует развитию внимания, воображения и эстетического вкуса.

#### **1.3. Отличительные особенности программы**

Рисунок - основа изобразительного искусства, всех его видов. В образовательном процессе учебные предметы «Рисунок», «Живопись» и «Композиция» дополняют друг друга, изучаются взаимосвязано, что способствует целостному восприятию предметного мира обучающимися. Получение знаний о закономерности строения форм природы и овладение навыками прорисовки графического изображения является отличительной особенностью программы.

#### **1.4. Адресат программы.**

**Адресат программы:** это дети, которые учатся в МБУДО ЦДТ в художественной школе-студии выделяется несколько возрастных групп: младшая - дети 1, 2 год обучения, средняя 3 год обучения и старшая 4 год обучения.

Зачисление в группы производится с обязательным условием – написание заявления родителями (законными представителями несовершеннолетних учащихся), подписание согласия на обработку персональных данных, а также запись на дополнительную общеобразовательную общеразвивающую программу осуществляется через систему заявок на сайте «Навигатор дополнительного образования детей Краснодарского края» <https://p23.навигатор.дети/>. В процессе обучения в объединение

могут быть зачислены обучающиеся, не занимающиеся в группе в течение учебного года, но успешно прошедшие собеседование с педагогом на выявление имеющихся познаний в данной учебной деятельности.

### **1.5. Уровень программы, объем и сроки.**

Уровень освоения программы базовый.

Дополнительная общеобразовательная общеразвивающая программа «Рисунок» рассчитана на 4 года обучения (360 учебных часа, включая посещение виртуальных и выездных экскурсий, из них теория – 90 часов, практика – 236 часов, экскурсии-34 часов). Наполняемость в группе составляет — 15 человек для 1 класса, 12-15 человек для 2 класса, 10-15 человек для 3 класса, 7-15 человек для 4 класса.

### **1.6. Цели и задачи программы.**

Целью данной программы является художественно-эстетическое развитие личности, раскрытие творческого потенциала, приобретение в процессе освоения программы художественно-исполнительских и теоретических знаний, умений и навыков по учебному предмету, а также подготовка одаренных детей к поступлению в образовательные учреждения, реализующие профессиональные образовательные программы в области изобразительного искусства.

Задачи программы:

*Образовательные:*

- освоение терминологии предмета «Рисунок»;
- приобретение умений грамотно изображать графическими средствами с натуры и по памяти предметы окружающего мира;
- формирование умения создавать художественный образ в рисунке на основе решения технических и творческих задач;
- приобретение навыков работы с подготовительными материалами: набросками, зарисовками, эскизами;
- формирование навыков передачи объема и формы, четкой конструкции предметов, передачи их материальности, фактуры с выявлением планов, на которых они расположены;
- научить построению рисунка и выявлению формы предметов средствами линии, штриха, светотени;
- обучить основному принципу учебной работы «от общего к частному» и «от частного к общему»;

*Личностные:*

- развить творческую фантазию обогатить образное мышление;
- развить культуру восприятия художественно-графических произведений;
- воспитать сознательное идейно-нравственное и художественное отношение к окружающей действительности;
- формировать общественную активность учащихся;

*Метапредметные:*

- развивать мотивацию к изобразительному виду деятельности;
- прививать самостоятельность при выполнении заданий;
- формировать ответственное отношение и аккуратность во всех видах творчества;

### **1.7. Режим занятий.**

Программа художественной школы-студии курса «Рисунок» рассчитана на четыре года обучения. Занятия проводятся один раз в неделю по два часа с группами первого и второго года обучения, и по 3 часа для групп третьего и четвертого года обучения. Для

групп первого и второго года обучения по 72 часа в год, а для групп третьего и четвертого года по 108 часов в год.

### **1.8. Форма обучения.**

Форма обучения – очная. Обучение проводится на русском языке.

Дополнительная общеобразовательная общеразвивающая программа «Рисунок» предусматривает использование следующих форм организации образовательного процесса:

- индивидуальная;
- групповая.

### **1.9. Особенности организации образовательного процесса.**

Для реализации программы *базового уровня* имеется педагог, обладающий профессиональными знаниями в предметной области, знающий специфику ОДО, имеющий практические навыки организации детей в интерактивной сфере.

В программе «Рисунок» большое значение отведено длительной работе над натюрмортом, гипсовой формой, живой моделью. Натюрморт определяется как учебно-творческий, он должен нести определенную идею, должен быть связан с действительностью. В зависимости от содержания он может быть составлен по принципу сближенных или контрастных цветов и тонов, с сильным освещением или ослабленным. Но вместе с тем обращается внимание на приобретение навыков наброска, быстрого воспроизведения натуры в живых подвижных формах (человека, животных, птиц).

Работа с натуры должна научить детей внимательно рассматривать предметы и явления, анализируя соотношения и сочетания предметов по формам и тону, их пропорции, характер, конструкцию. Дети приучаются оценивать организованность рисунка с точки зрения ясности, выразительности и ритмичности его элементов. А также, в «Рисунке» нужно постоянно преодолевать срисовывание предметов по контуру, противопоставляя ему объемное построение, добиваясь использования выразительности линий.

### 1.10. Содержание программы.

#### Учебный план программы «Рисунок» художественной школы-студии

##### 1 год обучения

№ п/п	Название раздела, темы	Всего	Количество часов			Формы аттестации/ контроля
			Теория	Практика	Экскурсии	
<b>Раздел 1 «Линия и Штрих» (16 ч)</b>						
1.1	Вводное занятие	2	2			Тестирование
1.2	Понятие о линиях и симметрии	4	2	2		
1.3	Линейная перспектива	8	2	6		Зачет
1.4	Экскурсия	2			2	
<b>Раздел 2 «Светотень» (16 ч)</b>						
2.1	Основы светотени. Рисование отдельных предметов	14	4	10		
2.2	Полугодовой просмотр работ	2		2		Полугодовой просмотр
<b>Раздел 3 «Основы натюрморта» (22 ч)</b>						
3.1	Экскурсия	2			2	
3.2	Основы построения натюрморта	20	6	14		Зачет
<b>Раздел 4 «Этюды» (18 ч)</b>						
4.1	Экскурсия	2			2	
4.2	Набросок и зарисовка	14	2	12		
4.3	Академический просмотр по итогам года	2		2		Академический просмотр
<b>Всего</b>		<b>72</b>	<b>18</b>	<b>48</b>	<b>6</b>	

**Учебный план программы «Рисунок» художественной школы-студии**

**2 год обучения**

№ п/п	Название раздела, темы	Всего	Количество часов			Формы аттестации/ контроля
			Теория	Практика	Экскурсии	
<b>Раздел 1 «Натюрморт» (16 ч)</b>						
1.1	Вводное занятие	2	2			Тестирование
1.2	Рисунок натюрморта	12	4	8		Зачет
1.3	Экскурсия	2			2	
<b>Раздел 2 «Драпировки» (16 ч)</b>						
2.1	Изображение драпировки	14	4	10		
2.2	Полугодовой просмотр работ	2		2		Полугодовой просмотр
<b>Раздел 3 «Гипсовые рельефы» (18 ч)</b>						
3.1	Экскурсия	2			2	
3.2	Изображение гипсовых рельефов	16	4	12		Зачет
<b>Раздел 4 «Интерьер» (22 ч)</b>						
4.1	Экскурсия	2			2	
4.2	Интерьерная постановка	18	4	14		
4.3	Академический просмотр по итогам года	2		2		Академический просмотр
<b>Всего</b>		<b>72</b>	<b>18</b>	<b>48</b>	<b>6</b>	

**Учебный план программы «Рисунок» художественной школы-студии**

**3 год обучения**

№ п/п	Название раздела, темы	Всего	Количество часов			Формы аттестации/ контроля
			Теория	Практика	Экскурсии	
<b>Раздел 1 «Сложные натюрморты и их построение» (24 ч)</b>						
1.1	Вводное занятие	3	3			Тестирование
1.2	Рисунок сложного натюрморта	18	6	12		Зачет
1.3	Экскурсия	3			3	
<b>Раздел 2 «Основы архитектуры» (24 ч)</b>						
2.1	Изображение гипсовых архитектурных украшений. Капитель.	9	3	6		
2.2	Рисунок части интерьера	12	3	9		
2.3	Полугодовой просмотр работ	3		3		Полугодовой просмотр
<b>Раздел 3 «Гипсовые головы. Основы построения» (33 ч)</b>						
3.1	Экскурсия	3			3	
3.2	Рисунок гипсовой головы	18	3	15		
3.3	Рисунок гипсовой античной головы	12	3	9		Зачет
<b>Раздел 4 «Зарисовки различных объектов» (27 ч)</b>						
4.1	Экскурсия	3			3	
4.2	Зарисовки гипсовых частей головы в тоне	12	3	9		
4.3	Зарисовки фигуры человека в различных положениях	9	3	6		
4.4	Академический просмотр по итогам года	3		3		Академический просмотр
<b>Итого</b>		<b>108</b>	<b>27</b>	<b>72</b>	<b>9</b>	

**Учебный план программы «Рисунок» художественной школы-студии**

**4 год обучения**

№ п/п	Название раздела, темы	Всего	Количество часов			Формы аттестации/ контроля
			Теория	Практика	Экскурсии	
<b>Раздел 1 «Сложный натюрморт» (24 ч)</b>						
1.1	Вводное занятие	3	3			Тестирование
1.2	Рисунок сложного натюрморта	18	3	15		Зачет
1.3	Экскурсия	3			3	
<b>Раздел 2 «Зарисовка и построение головы человека» (24 ч)</b>						
2.1	Зарисовки черепа в трех поворотах	12	3	9		
2.2	Рисунок гипсовой головы в двух поворотах с условным тоном	9	3	6		
2.3	Полугодовой просмотр работ	3		3		Полугодовой просмотр
<b>Раздел 3 «Построение фигуры человека» (30 ч)</b>						
3.1	Экскурсия	3			3	
3.2	Рисунок фигуры человека в тоне	12	3	9		
3.3	Рисунок портрета человека с руками в тоне.	12	3	9		Зачет
3.4	Экскурсия	3			3	
<b>Раздел 4 «Зарисовки с натуры и по памяти» (30 ч)</b>						
4.1	Зарисовки головы живой натуры в двух положениях.	9	3	6		
4.2	Зарисовки частей тела человека в тоне	9	3	6		
4.3	Зарисовки фигуры человека в движении	9	3	6		
4.4	Академический просмотр по итогам года	3		3		Академический просмотр
<b>Итого</b>		<b>108</b>	<b>27</b>	<b>72</b>	<b>9</b>	

## **1.11. Содержание учебно-тематического плана программы «Рисунок» художественной школы-студии**

### **1 год обучения**

#### **Раздел 1 «Линия и Штрих» (16 ч)**

##### **1.1. Вводное занятие (2 ч.)**

Рисунок – основа всех видов изобразительного искусства. Роль света в рисунке.

Практическая часть. Проведение тестирования для отслеживания входного уровня учащихся.

##### **1.2. Понятие о линиях и симметрии (4ч.)**

###### **1.2.1. Понятие о линиях и симметрии (2ч.)**

Практическая часть. Зеркальность. Проведение прямых и кривых линий, деление отрезков линий на глаз.

###### **1.2.2. Практическое занятие (2 ч.)**

Построение орнамента путем деления отрезков прямых линий. Выполнение линейной штриховки.

##### **1.3. Линейная перспектива (8 ч.)**

###### **1.3.1. Изображение плоских геометрических орнаментов (2 ч.)**

Практическая часть. Правила построения плоского орнамента. Проведение прямых и окружностей. Понятие об оси симметрии. Правила линейной перспективы.

###### **1.3.2. Практическое занятие (2 ч.)**

Построение орнамента, состоящего из кривых линий в 3 тона. Штриховка.

###### **1.3.3. Практическое занятие (2 ч.)**

Основные правила построения геометрических тел в пространстве. Перспективное построение круга, вписанного в квадрат. Изображение куба.

###### **1.3.4. Практическое занятие (2 ч.)**

Построение конструктивно-геометрических предметов. Изображение четырехугольной пирамиды, цилиндра и конуса. Перспективное построение. Зачет.

##### **1.4. Экскурсия (2 ч.)**

#### **Раздел 2 «Светотень» (16 ч)**

##### **2.1. Основы светотени. Рисование отдельных предметов (14 ч.)**

###### **2.1.1. Изображение геометрических гипсовых тел (2 ч.)**

Практическая часть. От построения прозрачных каркасов к рисованию непрозрачных тел. Компонировка. Тон и его характеристика.

###### **2.1.2. Практическое занятие (2 ч.)**

Изображение куба и шара. Линейное построение и тональный разбор.

### **2.1.3. Практическое занятие (2 ч.)**

Изображение конуса и цилиндра. Построение и тональная штриховка.

### **2.1.4. Практическое занятие (2 ч.)**

Построение четырехгранной призмы и пирамиды. Линейный рисунок.

### **2.1.5. Конструктивное построение предметов с условным тоном. (2ч.)**

Практическая часть. Зарисовки бытовых предметов. Знакомство с изображением «живой» природы на неподвижной модели.

### **2.1.6. Практическое занятие (2 ч.)**

Постановка из предметов быта, напоминающих форму конуса, шара и куба.

### **2.1.7. Практическое занятие (2 ч.)**

Постановка с предметами цилиндрической формы и в форме параллелепипеда. Линейное построение предметов, применение штриха и светотени.

## **2.2. Полугодовой просмотр работ (2ч.)**

Практическая часть. Подготовка творческих работ к полугодовому просмотру. Оценивание и подведение промежуточных результатов.

## **Раздел 3 «Основы натюрморта» (22 ч)**

### **3.1. Экскурсия (2 ч.)**

### **3.2. Основы построения натюрморта (20 ч.)**

#### **3.2.1. Рисунок натюрморта из геометрических гипсовых тел. (2 ч.)**

Практическая часть Основные правила построения композиции натюрморта. Изображение постановки с использованием геометрических гипсовых тел. Компонировка в формате листа, определение пропорций тел.

#### **3.2.2. Практическое занятие (2 ч.)**

Работа над натюрмортом. Начало работы тоном, моделировка формы штрихом.

#### **3.2.3. Практическое занятие (2 ч.)**

Работа над тональным разбором формы предметов. Передача освещенности и материальности гипсовых тел.

#### **3.2.4. Рисунок натюрморта из предметов обихода, напоминающих по форме геометрические тела. (2 ч.)**

Практическая часть. Постановка из 2-3 предметов быта с однотонными драпировками, компоновка в листе, уточнение пропорций, линейно-конструктивное построение предметов.

#### **3.2.5. Практическое занятие (2 ч.)**

Продолжение работы над натюрмортом. Тональный разбор средствами светотени.

#### **3.2.6. Практическое занятие (2 ч.)**

Продолжение разбора постановки в тоне. Понятия – цвет и тон.

#### **3.2.7. Рисунок натюрморта с подробным разбором тональных отношений. (2 ч.)**

Практическая часть. Постановка из 2-3 предметов, и контрастных по тону драпировок. Построение композиции натюрморта, компоновка в формате листа, линейное построение предметов.

### **3.2.8. Практическое занятие (2 ч.)**

Работа над постановкой. Уточнение пропорции предметов. Начало работы в тоне.

### **3.2.9. Практическое занятие (2 ч.)**

Продолжение работы над натюрмортом. Лепка формы светотенью, передача окрашенности предметов.

### **3.2.10. Практическое занятие (2 ч.)**

Обобщение изображаемых предметов, уточнение переднего и дальнего планов. Зачет.

## **Раздел 4 «Этюды» (18 ч)**

### **4.1 Экскурсия (2 ч.)**

### **4.2. Набросок и зарисовка (14 ч.)**

#### **4.2.1. Наброски и зарисовки предметов обихода и живой природы (2 ч.)**

Практическая часть. Роль и значение наброска и зарисовки в творчестве художника. Выполнение набросков и зарисовок предметов быта.

#### **4.2.2. Практическое занятие (2 ч.)**

Выполнение набросков и зарисовок натюрмортов и гипсовых фигур.

#### **4.2.3. Практическое занятие (2 ч.)**

Выполнение набросков птиц. Изучение приемов быстрого обобщенного изображения живой природы.

#### **4.2.4. Практическое занятие (2 ч.)**

Выполнение набросков зарисовок мелких животных.

#### **4.2.5. Практическое занятие (2 ч.)**

Наброски и зарисовки крупных животных.

#### **4.2.6. Практическое занятие (2 ч.)**

Наброски и зарисовки по памяти и представлению.

#### **4.2.7. Практическое занятие (2 ч.)**

Выполнение зарисовок в формате листа предметов быта.

### **4.3. Академический просмотр по итогам года (2 ч.)**

Практическая часть. Подготовка творческих работ к академическому просмотру. Оценивание и подведение итоговых результатов.

**Содержание учебно-тематического плана  
программы «Рисунок» художественной школы-студии**

**2 год обучения**

**Раздел 1 «Натюрморт» (16 ч)**

**1.1. Вводное занятие (2 ч.)**

Знакомство с различными видами графических материалов. Основные правила построения натюрморта.

Практическая часть. Проведение тестирования для отслеживания входного уровня учащихся

**1.2. Рисунок натюрморта (12 ч.)**

**1.2.1. Рисунок натюрморта с гипсовой геометрической фигурой и одним предметом обихода. (2 ч.)**

Практическая часть. Постановка с гипсовой геометрической фигурой. Компонировка в листе. Линейно – конструктивное построение предметов.

**1.2.2. Практическое занятие (2 ч.)**

Продолжение работы над постановкой, уточнение пропорций предметов.

**1.2.3. Практическое занятие (2 ч.)**

Работа над натюрмортом, подробный разбор в тоне, выявление переднего плана, воздушная перспектива.

**1.2.4. Рисунок натюрморта с чучелом птицы (2 ч.)**

Практическая часть. Постановка из двух предметов с чучелом птицы на сером фоне. Поиски композиции. Линейное построение предметов натюрморта.

**1.2.5. Практическое занятие (2 ч.)**

Работа над постановкой. Уточнение пропорций предметов.

**1.2.6. Практическое занятие (2 ч.)**

Продолжение работы над натюрмортом. Тональный разбор. Зачет.

**1.3. Экскурсия (2 ч.)**

**Раздел 2 «Драпировки» (16 ч)**

**2.1. Изображение драпировки (14 ч.)**

**2.1.1. Изображение драпировки, закрепленной в одной точке (2 ч.)**

Практическая часть. Рисунок однотонной светлой драпировки. Компонировка в листе. Построение складок.

**2.1.2. Практическое занятие (2 ч.)**

Продолжение работы над постановкой. Тональный разбор складок ткани. Определение переднего и дальнего плана.

### **2.1.3. Практическое занятие (2 ч.)**

Завершение работы над постановкой. Штриховка.

### **2.1.4. Изображение драпировки, закрепленной в двух точках (2 ч.)**

Практическая часть. Рисунок однотонной темной драпировки. Компонировка в листе. Построение складок

### **2.1.5. Практическое занятие (2 ч.)**

Завершение работы над постановкой. Светотеневой разбор провисшей ткани. Штриховка.

### **2.1.6. Практическое занятие (2 ч.)**

Построение драпировок лежащих на гипсовых фигурах: шар и куб

### **2.1.7. Практическое занятие (2 ч.)**

Построение драпировок лежащих на гипсовых фигурах: цилиндр и конус

### **2.3. Полугодовой просмотр работ (2ч.)**

Практическая часть. Подготовка творческих работ к полугодовому просмотру. Оценивание и подведение промежуточных результатов.

## **Раздел 3 «Гипсовые рельефы» (20 ч)**

### **3.1. Экскурсия (2 ч.)**

### **3.2. Изображение гипсовых рельефов (16 ч.)**

#### **3.2.1. Рисунок гипсовой симметричной розетки в тоне (2 ч.)**

Практическая часть. Этапы построения гипсовой розетки. Рисунок розетки на фоне драпировки. Линейное построение, пропорции и компоновка в листе.

#### **3.2.2. Практическое занятие (2 ч.)**

Работа над гипсовой розеткой. Тональная моделировка светотенью.

#### **3.2.3. Практическое занятие (2 ч.)**

Подробная проработка деталей орнамента. Условная штриховка.

#### **3.2.4. Практическое занятие (2 ч.)**

Рисунок гипсовой розетки в ракурсе с условным тоном. Закономерности изменения линейного построения розетки в ракурсе.

#### **3.2.5. Практическое занятие (2ч.)**

Линейное построение. Перспектива. Определение плановости.

#### **3.2.6. Рисунок асимметричной гипсовой розетки низкого рельефа. (2 ч.)**

Практическая часть. Этапы построения асимметричной розетки. Розетка в положении «висит». Линейное построение орнамента.

#### **3.2.7. Практическое занятие (2 ч.)**

Продолжение работы над розеткой. Уточнение построения. Работа в тоне.

#### **3.2.8. Практическое занятие (2 ч.)**

Работы над гипсовым рельефом. Подробная светотеневая проработка орнамента. Зачет.

## **Раздел 4 «Интерьер» (20 ч)**

### **4.1. Экскурсия (2 ч.)**

### **4.2. Интерьерная постановка (18 ч.)**

#### **4.2.1. Интерьерная постановка – угловая перспектива (2 ч.)**

Практическая часть. Постановка в углу комнаты на полу. Выбор формата, построение предметов интерьера.

#### **4.2.2. Практическое занятие (2 ч.)**

Продолжение работы над постановкой, проработка предметов светотенью.

#### **4.2.3. Практическое занятие (2 ч.)**

Подробная тональная проработка предметов и фона. Определение пространства и плановости

#### **4.2.4. Практическое занятие (2 ч.)**

Обобщение предметов с фоном. Штриховка.

#### **4.2.5. Изображение интерьера – фронтальная перспектива (2 ч.)**

Практическая часть. Постановка вдоль стены комнаты.

#### **4.2.6. Практическое занятие (2 ч.)**

Продолжение работы над интерьером, Определение пространства и плановости.

#### **4.2.7. Практическое занятие (2 ч.)**

Подробная тональная проработка предметов и фона. Штриховка.

#### **4.2.8. Практическое занятие (2 ч.)**

Построение интерьера от трех точек перспективы. Обобщение предметов с фоном.

#### **4.2.9. Практическое занятие (2 ч.)**

Завершение работы над интерьерной постановкой.

### **4.3. Академический просмотр по итогам года (2 ч.)**

Практическая часть. Подготовка творческих работ к академическому просмотру. Оценивание и подведение итоговых результатов.

**Содержание учебно-тематического плана  
программы «Рисунок» художественной школы-студии**

**3 год обучения**

**Раздел 1 «Сложные натюрморты и их построение» (24 ч)**

**1.1. Вводное занятие (3 ч.)**

Приемы и средства рисунка. Теория тени. Перспектива.

Практическая часть. Проведение тестирования для отслеживания входного уровня учащихся

**1.2. Рисунок сложного натюрморта (18 ч.)**

**1.2.1. Рисунок осеннего натюрморта (3 ч.)**

Практическая часть. Правила построения и компоновки натюрморта в формате листа. Линейное построение предметов с учетом линейной перспективы, небольшая моделировка форм штрихом.

**1.2.2. Практическое занятие (3 ч.)**

Уточнение построения и пропорций рисунка, подробная проработка предметов светотенью.

**1.2.3. Практическое занятие (3 ч.)**

Проработка фона и драпировки, обобщение рисунка по правилам воздушной перспективы.

**1.2.4. Рисунок тематического натюрморта (3 ч.)**

Практическая часть. Постановка натюрморта, компоновка в формате, линейно-конструктивный рисунок.

**1.2.5. Практическое занятие (3 ч.)**

Уточнение пропорций предметов, начало тональной проработки предметов.

**1.2.6. Практическое занятие (3 ч.)**

Проработка драпировок и фона натюрморта, определение переднего и заднего плана. Зачет.

**1.3. Экскурсия (3 ч.)**

**Раздел 2 «Основы архитектуры» (24 ч)**

**2.1. Изображение гипсовых архитектурных украшений. Капитель (9 ч.)**

**2.1.1. Изображение капители (3ч.)**

Практическая часть. Схема последовательного построения капители с применением линейной перспективы. Компоновка в формате.

**2.1.2. Практическое занятие (3 ч.)**

Продолжение работы над гипсовой капителью, тональная моделировка объема.

**2.1.3. Практическое занятие (3 ч.)**

Подробная светотеневая проработка деталей, обобщение и объединение с фоном.

## **2.2. Рисунок части интерьера (12 ч.)**

### **2.2.1. Рисунок части интерьера (3 ч.)**

Практическая часть. Выбор интерьера: например, части классной комнаты, коридора. Правила композиционного построения интерьера. Перспектива. Компонировка в листе.

### **2.2.2. Практическое занятие (3 ч.)**

Работа над рисунком. Линейно-конструктивное построение предметов интерьера.

### **2.2.3. Практическое занятие (3 ч.)**

Выбор интерьера. Уточнение пропорций предметов. Легкая светотеневая моделировка.

### **2.2.4. Практическое занятие (3 ч.)**

Работа над рисунком с применением светотени. Выявление объема предметов. Определение плавности.

## **2.3. Полугодовой просмотр работ (3 ч.)**

Практическая часть. Подготовка творческих работ к полугодовому просмотру. Оценивание и подведение промежуточных результатов.

## **Раздел 3 «Гипсовые головы. Основы построения» (33 ч)**

### **3.1. Экскурсия (3 ч.)**

## **3.2. Рисунок гипсовой головы (18 ч.)**

### **3.2.1. Рисунок гипсовой обрубочной головы с условным тоном (3 ч.)**

Практическая часть Схема построения головы. Основные каноны и пропорции. Конструктивное построение плоскостей головы. Линейный рисунок.

### **3.2.2. Практическое занятие (3 ч.)**

Продолжение работы над обрубочной гипсовой головой, теневая моделировка.

### **3.2.3. Практическое занятие (3 ч.)**

Рисунок гипсовой анатомической головы в «три четверти» в тоне. Основные каноны построения головы. Линейное построение рисунка.

### **3.2.4. Практическое занятие (3 ч.)**

Продолжение работы над гипсовой головой. Уточнение пропорций, световая проработка.

### **3.2.5. Практическое занятие (3 ч.)**

Рисунок гипсовой головы в «профиль». Тональная проработка деталей лица головы, формирование объема головы.

### **3.2.6. Практическое занятие (3 ч.)**

Работа над гипсовой головой. Обобщение.

## **3.3. Рисунок гипсовой античной головы (12 ч.)**

### **3.3.1. Рисунок гипсовой античной головы (3 ч.)**

Практическая часть. Построение головы (схема основных канонов). Компоновка в листе, линейно-конструктивное построение рисунка.

### **3.3.2. Практическое занятие (3 ч.)**

Продолжение работы над гипсовой головой, уточнение линейного рисунка.

### **3.3.3. Практическое занятие (3 ч.)**

Работа над рисунком головы в «профиль». Подробная детальная проработка лица, фон.

### **3.3.4. Практическое занятие (3 ч.)**

Завершение работы над рисунком головы. Зачет.

## **Раздел 4 «Зарисовки различных объектов» (27 ч)**

### **4.1. Экскурсия (3 ч.)**

### **4.2. Зарисовки гипсовых частей головы в тоне (12 ч.)**

#### **4.2.1. Зарисовки гипсовых частей головы в тоне (3 ч.)**

Практическая часть. Приемы построения гипсовых слепков частей головы с учетом линейной и воздушной перспективы.

#### **4.2.2. Практическое занятие (3 ч.)**

Работа над частями лица гипсовой головы. Зарисовка губ.

#### **4.2.3. Практическое занятие (3 ч.)**

Изображение части головы – нос. Конструкция рисунка, условная светотеневая моделировка.

#### **4.2.4. Практическое занятие (3 ч.)**

Зарисовка уха. Линейный рисунок, условный тон.

### **4.3. Зарисовки фигуры человека в различных положениях (9 ч.)**

#### **4.3.1 Зарисовки фигуры человека в различных положениях (3 ч.)**

Практическая часть. Основные пропорции человеческой фигуры. Условный тон. Линейный рисунок.

#### **4.3.2. Практическое занятие (3 ч.)**

Две зарисовки фигуры в (движении) на одном формате. Материал: уголь, сангина, соус.

#### **4.3.3. Практическое занятие (3 ч.)**

Зарисовки фигуры с натуры. Тональная проработка. Условная штриховка.

### **4.4. Академический просмотр по итогам года (3 ч.)**

Практическая часть. Подготовка творческих работ к академическому просмотру. Оценивание и подведение итоговых результатов.

**Содержание учебно-тематического плана  
программы «Рисунок» художественной школы-студии**

**4 год обучения**

**Раздел 1 «Сложный натюрморт» (24 ч)**

**1.1. Вводное занятие (3ч.)**

Роль света в общей тональной гамме графического рисунка.

Практическая часть. Проведение тестирования для отслеживания входного уровня учащихся

**1.2. Рисунок сложного натюрморта (18 ч.)**

**1.2.1. Постановка с гипсовой вазой в тоне (3 ч.)**

Практическая часть. Поиск композиционной гармонии рисунка. Линейная и воздушная перспектива. Линейное построение предметов натюрморта.

**1.2.2. Практическое занятие (3 ч)**

Работа над натюрмортом. Проработка светотенью предметов, детализация элементов фона.

**1.2.3. Практическое занятие (3 ч)**

Проработка переднего плана, обобщение с фоном.

**1.2.4. Практическое занятие (3 ч.)**

Натюрморт в интерьере и в тоне. Компонировка в формате листа, построение предметов постановки.

**1.2.5. Практическое занятие (3 ч.)**

Разбор предметов в тоне, проработка драпировок.

**1.2.6. Практическое занятие (3 ч.)**

Определение плановости и воздушного пространства, обобщение рисунка. Зачет.

**1.3. Экскурсия (3 ч.)**

**Раздел 2 «Зарисовка и построение головы человека» (24 ч)**

**2.1. Зарисовки черепа в трех поворотах (12 ч.)**

**2.1.1. Зарисовки черепа в трех поворотах (3 ч.)**

Практическая часть. Схема построения черепа в трех поворотах (анфас, профиль, три четверти), композиционное расположение трех рисунков.

**2.1.2. Практическое занятие (3 ч.)**

Уточнение конструкций рисунка, светотеневая проработка деталей лицевой части черепа.

**2.1.3. Практическое занятие (3 ч.)**

Работа над зарисовками черепа.

#### **2.1.4. Практическое занятие (3 ч.)**

Конструктивное построение рисунка черепа в положении «три четверти».

### **2.2. Рисунок гипсовой головы в двух поворотах с условным тоном (9 ч.)**

#### **2.2.1. Рисунок гипсовой головы в двух поворотах с условным тоном (3 ч.)**

Практическая часть. Композиционное расположение рисунка на листе. Линейное построение конструкции головы в положении «анфас».

#### **2.2.2. Практическое занятие (3 ч.)**

Работа над поворотом головы «в три четверти». Линейно-конструктивный рисунок.

#### **2.2.3. Практическое занятие (3 ч.)**

Работа над вторым положением гипсовой головы, построения и пропорций, тональная моделировка.

### **2.3. Полугодовой просмотр работ (3 ч.)**

Практическая часть. Подготовка творческих работ к полугодовому просмотру. Оценивание и подведение промежуточных результатов.

## **Раздел 3 «Построение фигуры человека» (30 ч.)**

### **3.1. Экскурсия (3 ч.)**

### **3.2. Рисунок фигуры человека в тоне (12 ч.)**

#### **3.2.1. Рисунок фигуры человека в тоне (3 ч.)**

Практическая часть. Конструкция фигуры человека, теория теней и изображения складок одежды. Линейный рисунок фигуры.

#### **3.2.2. Практическое занятие (3 ч.)**

Работа над рисунком фигуры, уточнение пропорций и компоновки, работа тоном.

#### **3.2.3. Практическое занятие (3 ч.)**

Тональная моделировка больших объемов фигуры, проработка деталей одежды.

#### **3.2.4. Практическое занятие (3 ч.)**

Моделировка формы головы, деталей лица, конечностей, фигуры, обобщение с фоном.

### **3.3. Рисунок портрета человека с руками в тоне (12 ч.)**

#### **3.3.1. Рисунок портрета человека с руками в тоне (3 ч.)**

Практическая часть. Пропорции фигуры человека в ракурсе. Схема строения. Повторение основ пластической анатомии (голова, кисти рук), линейный рисунок фигуры (набросок).

#### **3.3.2. Практическое занятие (3 ч.)**

Продолжение работы над фигурой, уточнение пропорций, линейная проработка деталей лица.

#### **3.3.3. Практическое занятие (3 ч.)**

Построение фигуры человека с натуры, компоновка на листе. Портретное сходство.

#### **3.3.4. Практическое занятие (3 ч.)**

Уточнение тона, детальная проработка деталей портрета. Зачет.

### **3.4. Экскурсия (3 ч.)**

## **Раздел 4 «Зарисовки с натуры и по памяти» (30 ч)**

### **4.1. Зарисовка головы живой натуры в двух положениях (9 ч.)**

#### **4.1.1 Зарисовка головы живой натуры в двух положениях (3 ч.)**

Практическая часть. Повторение основных канонов в построении головы. Конструкция частей лица. Зарисовка поворотов головы с тонированием.

#### **4.1.2. Практическое занятие (3ч.)**

Работа над зарисовками головы, линейный рисунок головы в развороте «профиль».

#### **4.1.3. Практическое занятие (3 ч.)**

Линейный рисунок головы в развороте «анфас». Тональная проработка.

### **4.2. Зарисовка частей тела человека в тоне (9 ч.)**

#### **4.2.1. Зарисовка частей тела человека в тоне (3 ч.)**

Практическая часть. Основы пластической анатомии. Поиски композиционного расположения рисунков в формате листа. Зарисовка кистей рук, линейный рисунок.

#### **4.2.2. Практическое занятие (3 ч.)**

Завершение тональной моделировки рисунка кистей рук.

#### **4.2.3. Практическое занятие (3 ч.)**

Построение линейного рисунка стопы, тональная проработка объема.

### **4.3. Зарисовка фигуры человека в движение (9 ч.)**

#### **4.3.1. Зарисовка фигуры человека в движение (3 ч.)**

Практическая часть. Пропорции фигуры. Точка опоры. Пластика движения. Линейный набросок одной фигуры, условный тон.

#### **4.3.2. Практическое занятие (3 ч.)**

Набросок второй фигуры в движении, легкая тональная проработка.

#### **4.3.3. Практическое занятие (3 ч.)**

Рисунок третьей фигуры человека. Линейно-конструктивное построение, моделировка светотенью.

### **4.4. Академический просмотр по итогам года (3 ч.)**

Практическая часть. Подготовка творческих работ к академическому просмотру. Оценивание и подведение итоговых результатов.

## 1.12. Планируемые результаты

Результатом освоения учебного предмета «Рисунок» является приобретение обучающимися следующих знаний, умений и навыков:

### Предметные результаты

- знание понятий «пропорция», «симметрия», «светотень» и другие;
- знание законов перспективы;
- умение использования приемов линейной и воздушной перспективы;
- умение моделировать форму сложных предметов тоном;
- умение последовательно вести длительную постановку;
- навыки владения линией, штрихом, пятном;
- навыки в выполнении линейного и живописного рисунка;
- навыки передачи фактуры и материала предмета;
- навыки передачи пространства средствами штриха и светотени

### Личностные результаты

Учащиеся готовы к саморазвитию и способны:

- воспринимать и запоминать полученную на занятиях информацию,
- запоминать и применять на практике полученные знания, умения и навыки,
- уметь использовать волевые усилия для достижения поставленной цели.

Во время обучения у учащихся формируются:

- осознание чувства удовлетворения творческой деятельностью;
- любознательность, творческая активность;
- художественный вкус и чувство прекрасного;
- серьезное отношение к изучению данного вида творчества

### Метапредметные результаты:

- принимать от преподавателя творческую задачу;
- уметь рационально организовать свое рабочее место;
- оценивать свои возможности в процессе выполнения задания;
- уметь ориентироваться в учебно-методическом пособии;
- прогнозировать результаты своей практической работы;
- находить варианты решения задания;
- уметь анализировать выполняемую на практике работу.
- участвовать в беседе, в обсуждении работ учащихся;
- слушать ответы одноклассников;
- высказывать и обосновывать свое мнение.

## 1.13. Формы контроля и подведения итогов реализации программы

№ п/п	Срок	Цель контроля	Форма контроля
<b>1 класс</b>			
1	сентябрь	входной мониторинг	Тестирование
2	октябрь	контроль уровня обучения	Зачет
3	декабрь	промежуточный анализ полученных	Полугодовой просмотр работ

		знаний	
4	март	контроль уровня обучения	Зачет
5	май	Итоговый мониторинг	Академический просмотр по итогам года
<b>2 класс</b>			
1	сентябрь	входной мониторинг	Тестирование
2	октябрь	контроль уровня обучения	Зачет
3	декабрь	промежуточный анализ полученных знаний	Полугодовой просмотр работ
4	март	контроль уровня обучения	Зачет
5	май	Итоговый мониторинг	Академический просмотр по итогам года
<b>3 класс</b>			
1	сентябрь	входной мониторинг	Тестирование
2	октябрь	контроль уровня обучения	Зачет
3	декабрь	промежуточный анализ полученных знаний	Полугодовой просмотр работ
4	март	контроль уровня обучения	Зачет
5	май	Итоговый мониторинг	Академический просмотр по итогам года
<b>4 класс</b>			
1	сентябрь	входной мониторинг	Тестирование
2	октябрь	контроль уровня обучения	Зачет
3	декабрь	промежуточный анализ полученных знаний	Полугодовой просмотр работ
4	март	контроль уровня обучения	Зачет
5	май	Итоговый мониторинг	Академический просмотр по итогам года

## **Раздел II. Комплекс организационно-педагогических условий, включающий формы аттестации.**

### **2.1. Календарный учебный график. (Приложение №1)**

### **2.2. Раздел программы «Воспитание»**

#### **Цель, задачи, целевые ориентиры воспитания детей**

Современный российский национальный воспитательный идеал — высоконравственный, творческий, компетентный гражданин России, принимающий судьбу Отечества как свою личную, осознающий ответственность за настоящее и будущее страны, укоренённый в духовных и культурных традициях многонационального народа Российской Федерации.

В соответствии с этим идеалом и нормативными правовыми актами Российской Федерации в сфере образования цель воспитания учащихся в общеобразовательной организации это - развитие личности, создание условий для ее самоопределения и социализации на основе социальных, духовно-нравственных, культурных ценностей. Принятие и следование правилам и нормам, принятым в российском обществе таким, как: поведения в интересах человека, семьи, общества и государства, формирование у учащихся чувства патриотизма, гражданственности, уважения к памяти защитников Отечества и подвигам Героев Отечества. (Федеральный закон от 29.12.2012 № 273-ФЗ «Об образовании в Российской Федерации», ст. 2, п. 2)

#### Задачи воспитания учащихся в общеобразовательной организации:

- усвоение ими знаний норм, духовно-нравственных ценностей, традиций, которые выработало российское общество (социально значимых знаний);
- формирование и развитие личностных отношений к этим нормам, ценностям, традициям (их освоение, принятие);
- приобретение соответствующего этим нормам, ценностям, традициям социокультурного опыта поведения, общения, межличностных и социальных отношений, применения полученных знаний;
- достижение личностных результатов освоения общеобразовательных программ в соответствии с ФГОС.

#### Целевые ориентиры воспитания детей по программе:

- освоение детьми понятия о своей российской культурной принадлежности (идентичности);
- осознание ценностей языка, литературы, музыки, традиций, праздников, памятников, святынь народов России;
- воспитание уважения к жизни, достоинству, свободе каждого человека, понимания ценности жизни, здоровья и безопасности (своей и других людей), развитие физической активности;

#### **Формы и методы воспитания**

В воспитательной деятельности с детьми по программе «Рисунок» используются методы воспитания:

- метод убеждения (рассказ, разъяснение);
- метод положительного примера (педагога и других взрослых, детей);
- метод упражнений (приучения);
- методы воспитания воздействием группы, в коллективе;

Ключевой формой воспитания детей при реализации программы «Рисунок» является выполнение творческие задания и в подготовке и проведении календарных праздников.

#### **Условия воспитания, анализ результатов**

Воспитательный процесс осуществляется в условиях организации деятельности организации дополнительного образования детей в соответствии с нормами и правилами работы организации, а также на выездных мероприятиях.

Анализ результатов воспитания по программе не предусматривает определение персонифицированного уровня воспитанности, развития качеств личности конкретного ребёнка, обучающегося, а получение общего представления о воспитательных результатах реализации программы. Косвенная оценка результатов воспитания, достижения целевых ориентиров воспитания по программе проводится путём опросов родителей в процессе реализации программы (отзывы родителей) и после её завершения (мониторинг за учебный год).

## Календарный план воспитательной работы

№ п/п	Мероприятие	Дата	Форма проведения	Практический результат и информационный продукт, иллюстрирующий успешное достижение цели события
1	«У моего города День рождения!»	сентябрь	Городская выставка детских творческих работ	Детские работы. Фотоотчет
	«Символика Российской Федерации»	сентябрь	Викторина	Детские работы
2	«День освобождения Краснодарского края и завершение битвы за Кавказ»	октябрь	Беседа	Фотоотчет
	«Улицы Армавира, на которых мы живем»	октябрь	Экскурсия	Фотоотчет
3	«День народного единства» мероприятие	ноябрь	Игра	Стенгазета
	«День матери»	ноябрь	Беседа	Детские работы
4	«День конституции»	декабрь	Диспут	Фотоотчет
5	«Освобождение Армавира»	январь	Экскурсия	Детские работы
6	«Защитники Отечества»	февраль	Викторина	Фотоотчет
7	«Девочки- хозяйки»	март	Игра	Детские работы
8	«Космонавтика»	апрель	Викторина	Стенгазета
9	«Кто такие волонтеры?»	апрель	Диспут	Детские работы
10	«Я помню, я горжусь!»	май	Беседа	Фотоотчет
11	Беседа с воспитанниками о комплексных мерах обеспечения безопасности при угрозе террористических актов, беседа о правилах поведения в условиях пандемии	В течение года	собрание	Протокол, фото и видео отчет

### 2.3. Условия реализации программы.

Обучение грамотному и выразительному рисованию, это сложный и целенаправленный процесс, развивающий навыки правильно передавать средствами рисунка и живописи окружающую действительность.

Знакомство с различными жанрами изобразительного искусства помогает понять законы строения формы, также сознательно использовать различные технические средства рисунка, живописи, композиции и декоративно-прикладного искусства для выражения общественного отношения к окружающему миру.

**Основная форма в работе** с учащимися - занятие. В соответствии с учебным планом проводятся занятия следующих типов:

- занятия теоретические с практической частью, которые строятся на ознакомлении с новым; закреплении изученного; обобщение и систематизации знаний,
- занятия практические,
- выездные учебные занятия.

Теоретические занятия по «Рисунку» включают в себя следующие разделы:

- линейная перспектива, где изучается конструктивное строение плоских и объемных фигур,
- основы светотени дают понятие о теории теней и объемном изображении окружающих предметов,
- основы рисунка натюрморта. Учащиеся знакомятся с основными этапами построения натюрморта.
- рисунок сложного натюрморта, более углубленное изучение натюрмортного жанра,
- рисунок части интерьера. Этот раздел дает еще более расширенные познания изображения предметов в среде,
- зарисовки гипсовой и живой головы. В разделе изучается конструктивное строение головы, создание объема с использованием светотени,
- рисунок фигуры человека. Это самый сложный раздел, где дети изучают пропорции человека, ее конструкцию и оживляют ее используя знания светотеневой моделировки формы.

При формировании теоретических знаний наиболее успешно на занятии используются в работе следующие методы: словесные методы: объясняющие описание предмета, беседа, творческий поиск. Для развития наблюдательности, повышения внимания используются наглядные методы: показ образцов, рассматривающие иллюстрации, выставки детских работ на кабинетных стендах.

Для активизации детей используются интересные формы работы: праздничные утреники и вечера, выездные выставки-конкурсы, экскурсии.

Подведение итогов, оценка детских работ в следующих формах: полугодовые и итоговые академические просмотры, выставки (тематические, передвижные и текущие) для родителей, оформленные кабинетных стендов.

## **2.4. Формы и виды аттестации.**

Оценка качества реализации дополнительной общеразвивающей программы «Рисунок» включает в себя: вводное тестирование, текущий контроль успеваемости, промежуточную и итоговую аттестацию учащихся каждый год обучения.

Вводное тестирование проводится в счет аудиторного времени, предусмотренного на учебный предмет в виде теста, для получения первичной информации о знаниях учащихся.

Текущий контроль успеваемости учащихся проводится в счет аудиторного времени, предусмотренного на учебный предмет в виде проверки самостоятельной работы обучающегося, обсуждения этапов работы над заданием и проведением бесед после получения теоретических знаний в форме зачета.

Промежуточная аттестация проводится в счет аудиторного времени в конце 1 полугодия в форме творческого просмотра, где проходит оценивание полученных навыков по критериям.

Итоговая аттестация проводится в счет аудиторного времени в конце учебного года в форме академического просмотра.

Промежуточная и итоговая аттестации учащихся проводится комиссиями, состав которых утверждается приказом директора МБУДО «ЦДТ».

## **2.5. Оценочные материалы. (Приложение № 2)**

Оценка достижения результатов программы осуществляется педагогом дополнительного образования детей в рамках реализации дополнительной общеобразовательной программы. Проводится диагностика с периодичностью не менее чем два раза в год.

В условиях временного ограничения (приостановления) для учащихся занятий в очной (контактной) форме по санитарно-эпидемиологическим и другим основаниям и применением дистанционных форм обучения (бесконтактной) возможно проведение контроля результатов обучения, согласно оценочным материалам.

### Требования к оценке:

- оценка должна быть объективной и справедливой, ясной и понятной для учащегося;
- оценка должна выполнять стимулирующую функцию;

При оценке знаний нужно учитывать:

- объем знаний по учебному предмету (вопросу);
- понимание изучаемого, самостоятельность суждений, убежденность в излагаемом;
- степень систематизации и глубины знаний;
- действенность знаний, умение применять их с целью решения практических задач.

При оценке навыков и умений учитываются:

- содержание навыков и умений;
- точность, прочность, гибкость навыков и умений;
- возможность применять навыки и умения на практике;
- наличие ошибок, их количество, характер и влияние на работу.

## **Общие критерии и нормы достижений учащихся (нормы критерии оценок)**

В основу критериев оценки учебной деятельности учащихся положены объективность и единый подход. При 5-балльной оценке для всех установлены общие дидактические критерии.

При оценивании работ обучающихся учитывается уровень следующих умений и навыков:

### **Оценка «5» (отлично) предполагает:**

- самостоятельный выбор формата;
- правильную компоновку в листе;
- последовательное, грамотное и аккуратное ведение построения;
- владения линией, штрихом, пятном;
- грамотное применение в работе понятий: «пропорция», «симметрия», «светотень»;
- умение самостоятельно исправлять ошибки и недочеты в рисунке;
- умение обобщать рисунок и приводить его к целостности;
- творческий подход.

### **Оценка «4» (хорошо) допускает:**

- некоторую неточность в компоновке;
- незначительные нарушения в последовательности ведения построения;
- некоторую дробность и небрежность рисунка.

### **Оценка «3» (удовлетворительно) предполагает:**

- грубые ошибки в компоновке;
- неумение самостоятельно вести рисунок;
- неумение самостоятельно анализировать и исправлять допущенные ошибки в построении;
- незаконченность, неаккуратность, небрежность в рисунке.

### **Оценка «2» (неудовлетворительно) предполагает:**

- неумение самостоятельно выполнить компоновку в листе;
- неумение работать линией, штрихом, пятном;
- незнание понятий: «пропорция», «симметрия», «светотень»;
- неумение самостоятельно вести рисунок;
- незаконченность, неаккуратность, небрежность в рисунке.

## **2.6. Материально-техническое обеспечение программы**

Специфика работы школы-студии заключается в использовании специального оборудования (мольберты, подставки для натюрмортов, столы, софиты). И пользование всевозможными инструментами для получения плоскостного и объемного изображения: простые карандаши, ластик и другие графические материалы (уголь, сангина, соус, постель и др.).

Для выполнения программы «Рисунок» подобран и систематизирован следующий методический материал:

- методические пособия,
- репродукции по темам из книг и журналов,
- папки с образцами детских рисунков
- гипсовые орнаменты розетки
- гипсовые античные головы
- различные предметы быта для натюрмортов
- гипсовые геометрические фигуры и др.

## 2.7. Список литературы, ЦОР.

### Для педагога:

1. Федеральный закон Российской Федерации от 29 декабря 2012 г. № 273-ФЗ «Об образовании в Российской Федерации» (Далее – ФЗ № 273).
2. "Концепция развития дополнительного образования детей до 2030 года", распоряжением Правительства Российской Федерации от 31 марта 2022 года № 678-р
3. Макарова М.Н. Перспектива в предметах художественной школы. Изд. Академический проект, 2022 г.
4. Кадыйрова Л.Х. Пленэр: практикум по изобразительному искусству (+CD). Изд. Владос, 2021 г.
5. Шаров. В.С. Акад. обучение изобразительному искусству. 3-е издание, обновленное и дополненное. Рисунок, живопись, Станковая композиция, Пленэр. Изд. Эксмо, 2023 г.
6. Киплик Д.И. Техника живописи. Учебное пособие. Изд. Планета музыки, 2022 г.
7. Ратиева О.В., Денисенко В.И. Обучение техникам живописи. Теория и методика преподавания в художественной школе. Учебное пособие. Изд. Планета музыки, 2023 г.
8. Панова Н.Г. Плоскостная колористическая композиция. Учебное пособие. Изд. БуксМАрт, 2022 г.
9. Бакушинский А.В. Линейная перспектива в искусстве и зрительном восприятии реального пространства. Учебное пособие. Изд. Планета музыки, 2022 г.
10. Ростовцев Н.Н. Методика преподавания изобразительного искусства в школе. - М., АГАФ, 2022

### Для учащихся (родителей):

1. Ратковски Н. Нарисуй свой сад. Вдохновляющие техники ботанического рисунка. Изд. Бомбора, 2022 г.
2. Харрисон Т. Акварельные пейзажи. Основы, техники, эксперименты. Пер. Петрова Е. Изд. Манн, Иванов и Фербер, 2023
3. Лоуз Д., Лигрен Э. Дневник художника-натуралиста. Как рисовать животных, птиц, растения и пейзажи. Пер. Петрова Е. Изд. Манн, Иванов и Фербер, 2022
4. Майер-Паукен К. Городской скетчинг шаг за шагом. Как быстро делать наброски и зарисовки. Пер. Николаева Е. Изд. Манн, Иванов и Фербер, 2022
5. Ройг Г. М Линия и светотень в рисовании. Пер. Степанова Л. Изд. АСТ, 2023
6. Грей М.: Суперкурс по рисованию. Простые зарисовки. Изд. АСТ, 2022

### Онлайн-сервисы для организации образовательного процесса:

Министерство образования и науки РФ <http://www.mon.gov.ru>  
Федеральное агенство по образованию (Рособразование) <http://www.obrnadzor.gov.ru>  
Федеральный портал «Дополнительное образование детей» <http://www.vidod.edu.ru>  
Российский гуманитарный научный фонд <http://www.rfh.ru>  
Сайт Института Новых Технологий <http://www.int-edu.ru>

### Журналы / газеты:

Журнал "Личность и Культура" <http://lichnost-kultura.ru>  
Журнал «Юный художник» <http://youpainter.ru>  
Потенциал: образовательный журнал для школьников и учителей <http://potential.org.ru>

### Фестивали/конкурсы/пленэры/семинары и мастер-классы:

«Арт-Центр» <http://www.art-center.ru>  
«Триумф» <http://www.triumph-org.ru/ru>  
Образовательный центр «Сириус» г.Сочи <https://sochisirius.ru>  
Сетевое педагогическое сообщество по различным предметам, в том числе и по искусству.  
Конкурсы, проекты, семинары <http://www.openclass.ru/>

Виртуальные галереи детского творчества:

Дети в Интернете <http://www.newart.ru>

Звезды нового века <http://www.znv.ru>

Галерея детского рисунка <http://www.rndavia.ru/gallery>

Музеи:

Музеи России мира (справочная система) <http://www.museum.ru>

Виртуальный музей живописи <http://www.museum-online.ru>

Виртуальный музей Лувр <http://louvre.historic.ru>; <http://www.louvre.fr>

Государственный Русский музей <http://www.rusmuseum.ru>

Государственный музей Эрмитаж <http://www.hermitagemuseum.org>

Государственный русский музей <http://rusmuseum.ru>

Государственная Третьяковская галерея <http://www.tretyakovgallery.ru>

Государственный музей изобразительных искусств им.А.С.Пушкина <http://www.arts-museum.ru>

Мировая художественная культура:

«Мировая художественная культура» Российского общеобразовательного портала <http://artclassic.edu.ru>

Портал «Культура России» <http://www.russianculture.ru>

Всеобщая история искусств <http://www.artyx.ru>

Современная мировая живопись <http://www.wm-painting.ru>

Искусство в школе: научно-методический журнал <http://art-in-school.narod.ru>

Музеи. Живопись. Ремёсла. Коллекции <http://www.bibliotekar.ru/muzeu.htm>

**Календарно - тематический план  
программы «Рисунок» художественной школы-студии  
1 год обучения**

№ п/п	Дата	Тема занятия	Кол-во часов	Форма занятия	Формы контроля	Примечания
1		Вводное занятие Рисунок – основа всех видов изобразительного искусства. Роль света в рисунке.	2	Лекция	Тестирование	
2		Понятие о линиях и симметрии	2	Беседа	устный опрос	
3		Практическое занятие Построение орнамента путем деления отрезков прямых линий. Выполнение линейной штриховки.	2	практикум	игра	
4		Изображение плоских геометрических орнаментов	2	Беседа	обсуждение по теме	
5		Практическое занятие Построение орнамента, состоящего из кривых линий в 3 тона. Штриховка.	2	практикум	творческий кейс	
6		Практическое занятие Основные правила построения геометрических тел в пространстве. Перспективное построение круга, вписанного в квадрат. Изображение куба.	2	практикум	игра	
7		Практическое занятие Построение конструктивно-геометрических предметов. Изображение четырехугольной пирамиды, цилиндра и конуса. Перспективное построение. Зачет.	2	практикум	Зачет	
8		Экскурсия	2	экскурсия	устный опрос	

9		Изображение геометрических гипсовых тел	2	Беседа	задание на репродукцию	
10		Практическое занятие Изображение куба и шара. Линейное построение и тональный разбор.	2	практикум	игра	
11		Практическое занятие Изображение конуса и цилиндра. Построение и тональная штриховка.	2	практикум	обсуждение по теме	
12		Практическое занятие Построение четырехгранной призмы и пирамиды. Линейный рисунок.	2	практикум	игра	
13		Конструктивное построение предметов с условным тоном.	2	Лекция	устный опрос	
14		Практическое занятие Постановка из предметов быта, напоминающих форму конуса, шара и куба.	2	практикум	задание на репродукцию	
15		Практическое занятие Постановка с предметами цилиндрической формы и в форме параллелепипеда. Линейное построение предметов, применение штриха и светотени.	2	практикум	игра	
16		Полугодовой просмотр работ	2	выставка	Полугодовой просмотр	
17		Экскурсия	2	экскурсия	обсуждение по теме	
18		Рисунок натюрморта из геометрических гипсовых тел.	2	Рассказ	задание на репродукцию	
19		Практическое занятие	2	практикум	творческий кейс	

		Работа над натюрмортом. Начало работы тоном, моделировка формы штрихом.				
20		Практическое занятие Работа над тональным разбором формы предметов. Передача освещенности и материальности гипсовых тел.	2	практикум	игра	
21		Рисунок натюрморта из предметов обихода, напоминающих по форме геометрические тела.	2	Беседа	задание на репродукцию	
22		Практическое занятие Продолжение работы над натюрмортом. Тональный разбор средствами светотени.	2	практикум	обсуждение по теме	
23		Практическое занятие Продолжение разбора постановки в тоне. Понятия – цвет и тон.	2	практикум	устный опрос	
24		Рисунок натюрморта с подробным разбором тональных отношений.	2	Беседа	задание на репродукцию	
25		Практическое занятие Работа над постановкой. Уточнение пропорции предметов. Начало работы в тоне.	2	практикум	творческий кейс	
26		Практическое занятие Продолжение работы над натюрмортом. Лепка формы светотенью, передача окрашенности предметов.	2	практикум	игра	
27		Практическое занятие Обобщение изображаемых предметов, уточнение переднего и дальнего планов. Зачет	2	практикум	Зачет	
28		Экскурсия	2	экскурсия	творческий кейс	
29		Наброски и зарисовки предметов обихода и живой природы	2	Беседа	игра	
30		Практическое занятие	2	практикум	устный опрос	

		Выполнение набросков и зарисовок натюрмортов и гипсовых фигур.				
31		Практическое занятие Выполнение набросков птиц. Изучение приемов быстрого обобщенного изображения живой природы.	2	практикум	обсуждение по теме	
32		Практическое занятие Выполнение набросков зарисовок мелких животных.	2	практикум	игра	
33		Практическое занятие Наброски и зарисовки крупных животных.	2	практикум	обсуждение по теме	
34		Практическое занятие Наброски и зарисовки по памяти и представлению	2	практикум	творческий кейс	
35		Практическое занятие Выполнение зарисовок в формате листа предметов быта.	2	практикум	устный опрос	
36		Академический просмотр по итогам года	2	выставка	Академический просмотр	

**Календарно - тематический план  
программы «Рисунок» художественной школы-студии  
2 год обучения**

№ п/п	Дата	Тема занятия	Кол-во часов	Форма занятия	Формы контроля	Примечания
1		Вводное занятие Знакомство с различными видами графических материалов. Основные правила построения натюрморта.	2	лекция	Тестирование	
2		Рисунок натюрморта с гипсовой геометрической фигурой и одним предметом обихода.	2	беседа	устный опрос	
3		Практическое занятие Продолжение работы над постановкой, уточнение пропорций предметов.	2	практикум	игра	
4		Практическое занятие Работа над натюрмортом, подробный разбор в тоне, выявление переднего плана, воздушная перспектива.	2	практикум	обсуждение по теме	
5		Рисунок натюрморта с чучелом птицы	2	рассказ	творческий кейс	
6		Практическое занятие Работа над постановкой. Уточнение пропорций предметов.	2	практикум	игра	
7		Практическое занятие Продолжение работы над натюрмортом. Тональный разбор. Зачет.	2	практикум	Зачет	
8		Экскурсия	2	экскурсия	устный опрос	
9		Изображение драпировки, закрепленной в одной точке	2	рассказ	задание на репродукцию	
10		Практическое занятие Продолжение работы над постановкой. Тональный разбор складок ткани. Определение переднего и дальнего плана.	2	практикум	игра	
11		Практическое занятие Завершение работы над постановкой. Штриховка.	2	практикум	обсуждение по теме	

12		Изображение драпировки, закрепленной в двух точках	2	рассказ	игра	
13		Практическое занятие Завершение работы над постановкой. Светотеневой разбор провисшей ткани. Штриховка.	2	практикум	устный опрос	
14		Практическое занятие Построение драпировок лежащих на гипсовых фигурах: шар и куб	2	практикум	задание на репродукцию	
15		Практическое занятие Построение драпировок лежащих на гипсовых фигурах: цилиндр и конус	2	практикум	игра	
16		Полугодовой просмотр работ	2	выставка	Полугодовой просмотр	
17		Экскурсия	2	экскурсия	обсуждение по теме	
18		Рисунок гипсовой симметричной розетки в тоне	2	рассказ	задание на репродукцию	
19		Практическое занятие Работа над гипсовой розеткой. Тональная моделировка светотенью.	2	практикум	творческий кейс	
20		Практическое занятие Подробная проработка деталей орнамента. Условная штриховка.	2	практикум	игра	
21		Практическое занятие Рисунок гипсовой розетки в ракурсе с условным тоном. Закономерности изменения линейного построения розетки в ракурсе.	2	практикум	задание на репродукцию	
22		Практическое занятие Линейное построение. Перспектива. Определение плановости.	2	практикум	обсуждение по теме	
23		Рисунок асимметричной гипсовой розетки низкого рельефа.	2	рассказ	устный опрос	
24		Практическое занятие	2	практикум	задание на репродукцию	

		Продолжение работы над розеткой. Уточнение построения. Работа в тоне.				
25		Практическое занятие Работы над гипсовым рельефом. Подробная светотеневая проработка орнамента. Зачет.	2	практикум	Зачет	
26		Экскурсия	2	экскурсия	игра	
27		Интерьерная постановка – угловая перспектива	2	лекция	обсуждение по теме	
28		Практическое занятие Продолжение работы над постановкой, проработка предметов светотенью.	2	практикум	творческий кейс	
29		Практическое занятие Подробная тональная проработка предметов и фона. Определение пространства и плановости	2	практикум	игра	
30		Практическое занятие Обобщение предметов с фоном. Штриховка.	2	практикум	устный опрос	
31		Изображение интерьера – фронтальная перспектива	2	рассказ	обсуждение по теме	
32		Практическое занятие Продолжение работы над интерьером, Определение пространства и плановости.	2	практикум	игра	
33		Практическое занятие Подробная тональная проработка предметов и фона. Штриховка.	2	практикум	обсуждение по теме	
34		Практическое занятие Построение интерьера от трех точек перспективы. Обобщение предметов с фоном.	2	практикум	творческий кейс	

35		Практическое занятие Завершение работы над интерьерной постановкой.	2	практикум	устный опрос	
36		Академический просмотр по итогам года	2	выставка	Академический просмотр	

**Календарно - тематический план  
программы «Рисунок» художественной школы-студии  
3 год обучения**

№ п/п	Дата	Тема занятия	Кол-во часов	Форма занятия	Формы контроля	Примечания
1		Вводное занятие Приемы и средства рисунка. Теория тени. Перспектива.	3	Лекция	Тестирование	
2		Рисунок осеннего натюрморта	3	рассказ	устный опрос	
3		Практическое занятие Уточнение построения и пропорций рисунка, подробная проработка предметов светотенью.	3	практикум	игра	
4		Практическое занятие Проработка фона и драпировки, обобщение рисунка по правилам воздушной перспективы.	3	практикум	обсуждение по теме	
5		Рисунок тематического натюрморта	3	рассказ	творческий кейс	
6		Практическое занятие Уточнение пропорций предметов, начало тональной проработки предметов.	3	практикум	игра	
7		Практическое занятие Проработка драпировок и фона натюрморта, определение переднего и заднего плана. Зачет.	3	практикум	Зачет	
8		Экскурсия	3	экскурсия	устный опрос	
9		Изображение капители	3	рассказ	задание на репродукцию	
10		Практическое занятие Продолжение работы над гипсовой капителью, тональная моделировка объема.	3	практикум	игра	

11		Практическое занятие Подробная светотеневая проработка деталей, обобщение и объединение с фоном.	3	практикум	обсуждение по теме	
12		Рисунок части интерьера	3	Беседа	игра	
13		Практическое занятие Работа над рисунком. Линейно-конструктивное построение предметов интерьера.	3	практикум	устный опрос	
14		Практическое занятие Выбор интерьера. Уточнение пропорций предметов. Легкая светотеневая моделировка.	3	практикум	задание на репродукцию	
15		Практическое занятие Работа над рисунком с применением светотени. Выявление объема предметов. Определение плавности.	3	практикум	игра	
16		Полугодовой просмотр работ	3	выставка	Полугодовой просмотр	
17		Экскурсия	3	экскурсия	устный опрос	
18		Рисунок гипсовой обрубочной головы с условным тоном	3	Рассказ	задание на репродукцию	
19		Практическое занятие Продолжение работы над обрубочной гипсовой головой, теневая моделировка.	3	практикум	обсуждение по теме	
20		Практическое занятие Рисунок гипсовой анатомической головы в «три четверти» в тоне. Основные каноны построения головы. Линейное построение рисунка.	3	практикум	устный опрос	
21		Практическое занятие Продолжение работы над гипсовой головой. Уточнение пропорций, световая проработка.	3	практикум	задание на репродукцию	

22		Практическое занятие Рисунок гипсовой головы в «профиль». Тональная проработка деталей лица головы, формирование объема головы.	3	практикум	творческий кейс	
23		Практическое занятие Работа над гипсовой головой. Обобщение.	3	практикум	игра	
24		Рисунок гипсовой античной головы	3	Беседа	обсуждение по теме	
25		Практическое занятие Продолжение работы над гипсовой головой, уточнение линейного рисунка.	3	практикум	творческий кейс	
26		Практическое занятие Работа над рисунком головы в «профиль». Подробная детальная проработка лица, фон.	3	практикум	игра	
27		Практическое занятие Завершение работы над рисунком головы. Зачет.	3	практикум	Зачет	
28		Экскурсия	3	экскурсия	обсуждение по теме	
29		Зарисовки гипсовых частей головы в тоне	3	Рассказ	обсуждение по теме	
30		Практическое занятие Работа над частями лица гипсовой головы. Зарисовка губ.	3	практикум	задание на репродукцию	
		Практическое занятие Изображение части головы – нос. Конструкция рисунка, условная светотеневая моделировка.	3	практикум	творческий кейс	
31		Практическое занятие Зарисовка уха. Линейный рисунок, условный тон.	3	практикум	игра	
32		Зарисовки фигуры человека в различных положениях	3	Беседа	игра	

33		<p>Практическое занятие</p> <p>Две зарисовки фигуры в (движении) на одном формате. Материал: уголь, сангина, соус.</p>	3	практикум	обсуждение по теме	
35		<p>Практическое занятие</p> <p>Зарисовки фигуры с натуры. Тональная проработка. Условная штриховка.</p>	3	практикум	устный опрос	
36		Академический просмотр по итогам года	3	выставка	Академический просмотр	

**Календарно - тематический план  
программы «Рисунок» художественной школы-студии  
4 год обучения**

№ п/п	Дата	Тема занятия	Кол-во часов	Форма занятия	Формы контроля	Примечания
1		Вводное занятие Роль света в общей тональной гамме графического рисунка.	3	Лекция	Тестирование	
2		Постановка с гипсовой вазой в тоне	3	рассказ	устный опрос	
3		Практическое занятие Работа над натюрмортом. Проработка светотенью предметов, детализация элементов фона.	3	практикум	игра	
4		Практическое занятие Проработка переднего плана, обобщение с фоном.	3	практикум	обсуждение по теме	
5		Практическое занятие Натюрморт в интерьере и в тоне. Компонировка в формате листа, построение предметов постановки.	3	практикум	творческий кейс	
6		Практическое занятие Разбор предметов в тоне, проработка драпировок.	3	практикум	игра	
7		Практическое занятие Определение плановости и воздушного пространства, обобщение рисунка. Зачет	3	практикум	Зачет	
8		Экскурсия	3	экскурсия	устный опрос	
9		Зарисовки черепа в трех поворотах	3	Рассказ	задание на репродукцию	
10		Практическое занятие Уточнение конструкций рисунка, светотеневая проработка деталей лицевой части черепа.	3	практикум	игра	
11		Практическое занятие Работа над зарисовками черепа.	3	практикум	обсуждение по теме	
12		Практическое занятие	3	практикум	игра	

		Конструктивное построение рисунка черепа в положении «три четверти».				
13		Рисунок гипсовой головы в двух поворотах с условным тоном	3	Рассказ	устный опрос	
14		Практическое занятие Работа над поворотом головы «в три четверти». Линейно-конструктивный рисунок.	3	практикум	задание на репродукцию	
15		Практическое занятие Работа над вторым положением гипсовой головы, построения и пропорций, тональная моделировка.	3	практикум	игра	
16		Полугодовой просмотр работ	3	выставка	Полугодовой просмотр	
17		Экскурсия	3	экскурсия	творческий кейс	
18		Рисунок фигуры человека в тоне	3	беседа	игра	
19		Практическое занятие Работа над рисунком фигуры, уточнение пропорций и компоновки, работа тоном.	3	практикум	задание на репродукцию	
20		Практическое занятие Тональная моделировка больших объемов фигуры, проработка деталей одежды.	3	практикум	обсуждение по теме	
21		Практическое занятие Моделировка формы головы, деталей лица, конечностей, фигуры, обобщение с фоном.	3	практикум	устный опрос	
22		Рисунок портрета человека с руками в тоне	3	Беседа	творческий кейс	
23		Практическое занятие Продолжение работы над фигурой, уточнение пропорций, линейная проработка деталей лица.	3	практикум	игра	
24		Практическое занятие Построение фигуры человека с натуры, компоновка на листе. Портретное сходство.	3	практикум	устный опрос	
25		Практическое занятие Уточнение тона, детальная проработка деталей портрета. Зачет.	3	практикум	Зачет	
26		Экскурсия	3	экскурсия	творческий кейс	
27		Зарисовка головы живой натуры в двух положениях	3	Беседа	игра	
28		Практическое занятие	3	практикум	обсуждение по	

		Работа над зарисовками головы, линейный рисунок головы в развороте «профиль».			теме	
29		Практическое занятие Линейный рисунок головы в развороте «анфас». Тональная проработка.	3	практикум	устный опрос	
30		Зарисовка частей тела человека в тоне	3	Рассказ	творческий кейс	
31		Практическое занятие Завершение тональной моделировки рисунка кистей рук.	3	практикум	игра	
32		Практическое занятие Уточнение линейного рисунка стопы, тональная проработка объема.	3	практикум	обсуждение по теме	
33		Зарисовка фигуры человека в движение	3	Рассказ	обсуждение по теме	
34		Практическое занятие Набросок второй фигуры в движении, легкая тональная проработка.	3	практикум	задание на репродукцию	
35		Практическое занятие Рисунок третьей фигуры человека. Линейно-конструктивное построение, моделировка светотенью.	3	практикум	творческий кейс	
36		Академический просмотр по итогам года	3	выставка	Академический просмотр	

Мониторинг дополнительной общеобразовательной программы

«Рисунок» художественной школы – студии

\_\_\_\_\_ уч. год группа

        класс смена        

Оценочная ведомость за \_полугодие

№	Ф.И. обучающихся	Рисунок	Живопись	Композиция	Декоративно-прикладное искусство	История искусств
1						
2						
3						
4						
5						
6						
7						
8						
9						
10						
11						
12						
13						
14						
15						

Оценивание знаний проходит по бальной системе: 5-высокий, 4-средний, 3-ниже среднего, 2-низкий

**Аналитическая справка**  
**по результатам мониторинга**  
**дополнительной общеобразовательной общеразвивающей программы учащимися**  
**объединений**

\_\_\_\_\_ учебный год \_\_\_ полугодие

**Сроки:** \_\_\_\_\_

**Цель:** \_\_\_\_\_

**Задачи:** \_\_\_\_\_

**Формы проведения мониторинга:** тестирование

На основании годового плана МБУДО ЦДТ проведен мониторинг дополнительной общеобразовательной общеразвивающей программы обучающимися объединений.

Итоги мониторинга освоения учебной программы за \_\_\_\_\_ полугодие показали, что обучающимися всех объединений материал по всем общеобразовательным программам усвоен.

Всего обследовано \_\_\_\_\_ учащихся- \_\_\_\_\_ объединение.

Вывод: мониторинг дополнительной общеобразовательной общеразвивающей программы учащимися объединений за \_\_\_\_\_ полугодие \_\_\_\_\_ учебного года показал следующие результаты:

Низкий уровень успеваемости - от 20%-39%

Средний уровень успеваемости - от 40%-69%

Высокий уровень успеваемости - от 70%-100%

**человек в группе, что составляет 100%**

Низкий уровень успеваемости - \_\_\_\_\_ человек, что составляет \_\_\_\_\_ %

Средний уровень успеваемости - \_\_\_\_\_ человека, что составляет \_\_\_\_\_ %

Высокий уровень успеваемости - \_\_\_\_\_ человек, что составляет \_\_\_\_\_ %

**Тест для входного мониторинга первого класса по программе «Рисунок»**

**Графическим изобразительным средством не является:**

- а) линия;
- б) штрих;
- в) мазок;
- г) пятно.

**Дайте название каждой плоской геометрической фигуре.**

а)

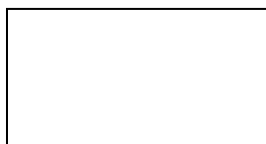

б)

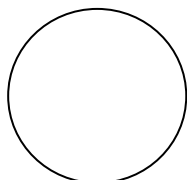

в)



г)

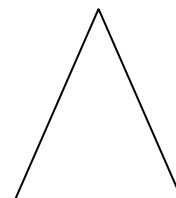

**Тест для 1 промежуточного мониторинга первого класса по программе «Рисунок»**

**Симметрия в рисунке – это когда...**

- а) две половины рисунка, расположенные по разные стороны от центральной оси, являются зеркальными отражениями друг друга;
- б) две половины рисунка, расположенные по разные стороны от центральной оси не одинаковы;
- в) изображена круглая фигура.

**Асимметрия в рисунке – это когда...**

- а) две половины рисунка, расположенные по разные стороны от центральной оси не одинаковы;
- б) две половины рисунка, расположенные по разные стороны от центральной оси, являются зеркальными отражениями друг друга;
- в) изображены абстрактные образы.

**Тест для 2 промежуточного мониторинга первого класса по программе «Рисунок»**

**Сопоставьте фигуры с названиями.**

а)

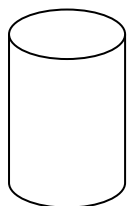

б)

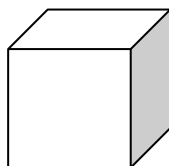

в)

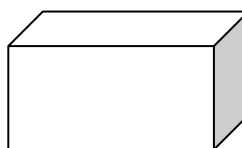

г)

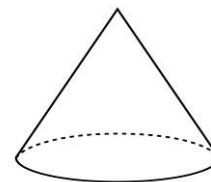

1- конус; 2 – куб; 3 – цилиндр; 4 – параллелепипед

Какой из указанных объектов является осевой линией?

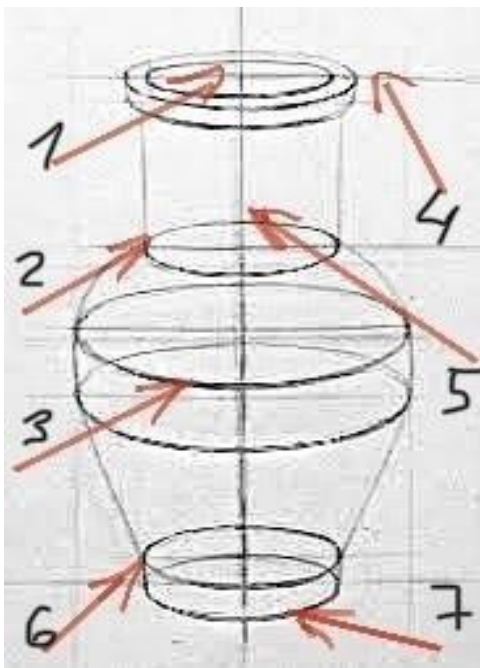

1. В какую фигуру превращается круг, если его положить на плоскость стола?

- а) эллипс;
- б) эллипс;

- в) ромб;
- г) шар.

## Тест для входного мониторинга второго класса по программе «Рисунок»

Графическим изобразительным средством не является:

- а) линия;
- б) штрих;
- в) мазок;
- г) пятно.

Как называется рисунок, цель которого - освоение правил изображения, грамоты изобразительного языка?

- а) учебный рисунок;
- б) технический рисунок;
- в) творческий рисунок;
- г) зарисовка.

## Тест для 1 промежуточного мониторинга второго класса по программе «Рисунок»

Что такое «светотень»?

- а) теневая сторона предмета;
- б) особенности формы и цвета изображаемого предмета;
- в) распределение света на поверхности предмета, которое зависит от его формы, характера поверхности, окраски и освещения и расстояния от зрителя до предмета.

На какой картинке эллипс построен неправильно? (возможно несколько вариантов ответа)

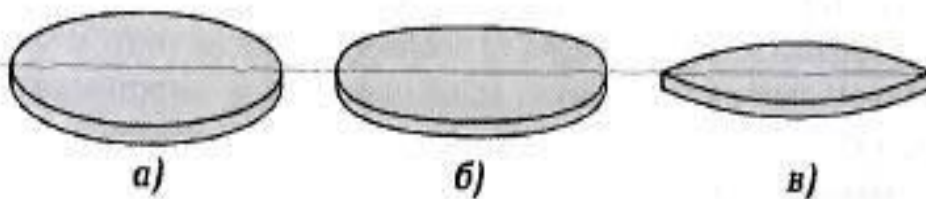

## Тест для 2 промежуточного мониторинга второго класса по программе «Рисунок»

Сопоставьте цифру с названием, глядя на картинку

- а) рефлекс
- б) тень собственная
- в) блик
- г) полутень

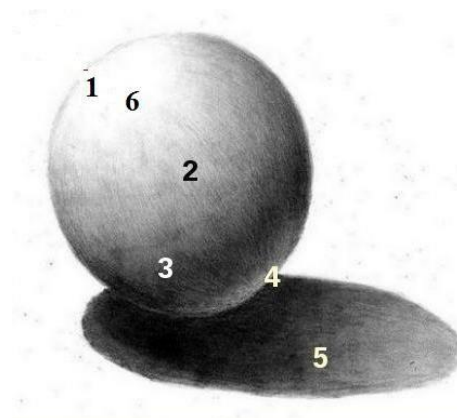

д) тень падающая

е) свет

**Что является переходом между освещённым участком предмета и тенью?**

а) блик;

в) полутень;

б) свет;

г) градация.

**Что такое «рефлекс»?**

а) самый светлый участок освещённого предмета;

б) отражение в теневой части предмета света другой поверхности;

в) самая тёмная часть предмета, в которую совсем не попадает свет.

**Какое определение подходит понятию «световоздушная перспектива»?**

а) изменение величины различно удалённых предметов;

б) противопоставление предметов по противоположным качествам;

в) изменение насыщенности и тона предмета по мере его удаления и погружения в воздушную среду;

г) изображение различных видов облаков в одном изображении с применением различных материалов

## Тест для входного мониторинга третьего класса по программе «Рисунок»

**Как называется рисунок, основной задачей которого является создание художественного образа?**

- а) учебный рисунок;
- б) технический рисунок;
- в) творческий рисунок;
- г) зарисовка.

**Какое определение подходит к понятию «линейно-конструктивный рисунок»?**

- а) тональный рисунок всех предметов без фона;
- б) тональный длительный рисунок всех предметов с фоном и драпировками;
- в) силуэтный линейный рисунок предметов без построения и без изображения объёма;
- г) рисунок внешних контуров предметов, как видимых, так и невидимых, выполненный с помощью линий построения.

## Тест для 1 промежуточного мониторинга третьего класса по программе «Рисунок»

**Восстановите последовательность этапов рисования натюрморта в рисунке.**

- а) обобщение, завершение работы; 1 этап
- б) построение предметов и плоскости 2 этап
- в) поиск композиции 3 этап
- г) работа в тоне 4 этап

**Какие из материалов применимы в работе над рисунком? (вопрос с несколькими вариантами ответов)**

- а) простой карандаш;
- б) гуашь;
- в) клей-карандаш;
- г) ластик;
- д) уголь.

## Тест для 2 промежуточного мониторинга третьего класса по программе «Рисунок»

**Какую часть всей высоты фигуры взрослого человека составляет голова?**

- а)  $1/8$ ;
- б)  $2/3$ ;
- в)  $1/5$ ;
- г)  $1/2$ .

**Линия разреза глаз делит высоту головы на ...**

- а) три равные части;
- б) на две неравные части;
- в) на одну часть;
- г) на две равные части.

**Какая часть лица равна высоте уха?**

- а) брови;
- б) лоб;
- в) подбородок;
- г) нос.

**Какой рисунок изображает обрубку головы?**

а)

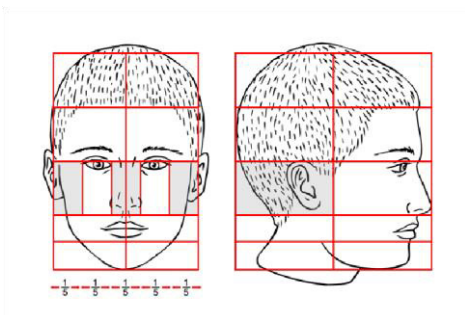

б)

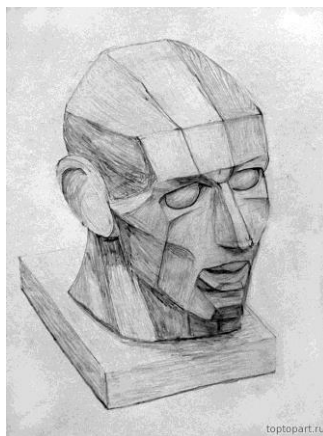

в)

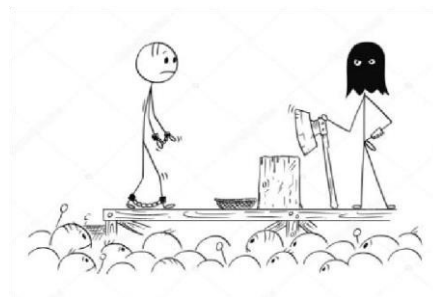

## Тест для входного мониторинга четвертого класса по программе «Рисунок»

Какая картинка соответствует линейно-конструктивному рисунку?

а)



б)



в)



г)



**Пропорции в рисунке – это ...**

- а) грамотно закомпонованное изображение на листе;
- б) стиль штриха;
- в) соотношение частей к целому и соотношение их между собой;
- г) система вычисления ширины к длине предмета.

**Произведение графики небольших размеров, бегло и быстро исполненное называется...**

- а) рисунок;
- б) набросок;
- в) пейзаж;
- г) этюд.

**Тест для 1 промежуточного мониторинга четвертого класса по программе «Рисунок»**

**Что такое ракурс в рисунке?**

- а) Точка зрения на натуру, а также положение натуры в пространстве;

- б) Положение стоящей фигуры, при котором одна нога слегка согнута в колене, а вторая остаётся прямой;
- в) особый вид материала, применяемый именно для рисования портрета;
- г) настроение художника.

**Сопоставьте название с ракурсом головы.**

а) профиль;

б) анфас;

в) три четверти.



1.



2.



3.

**Тест для 2 промежуточного мониторинга четвертого класса по программе «Рисунок»**

**К какой форме приближена форма глаза?**

а) шар;

б) цилиндр;

в) призма.

**К какой форме приближена форма головы человека?**

а) куб;

в) яйцо;

б) шар;

г) бублик.

**Произведение графики небольших размеров, бегло и быстро исполненное называется...**

а) рисунок;

в) пейзаж;

б) набросок;

г) этюд.

**ДОКУМЕНТ ПОДПИСАН  
ЭЛЕКТРОННОЙ ПОДПИСЬЮ**

**СВЕДЕНИЯ О СЕРТИФИКАТЕ ЭП**

Сертификат 494019814567463202440781399424456389502397626851

Владелец Минин Александр Николаевич

Действителен с 16.03.2026 по 16.03.2027